

## OBJECTA® STV74/56 3-D

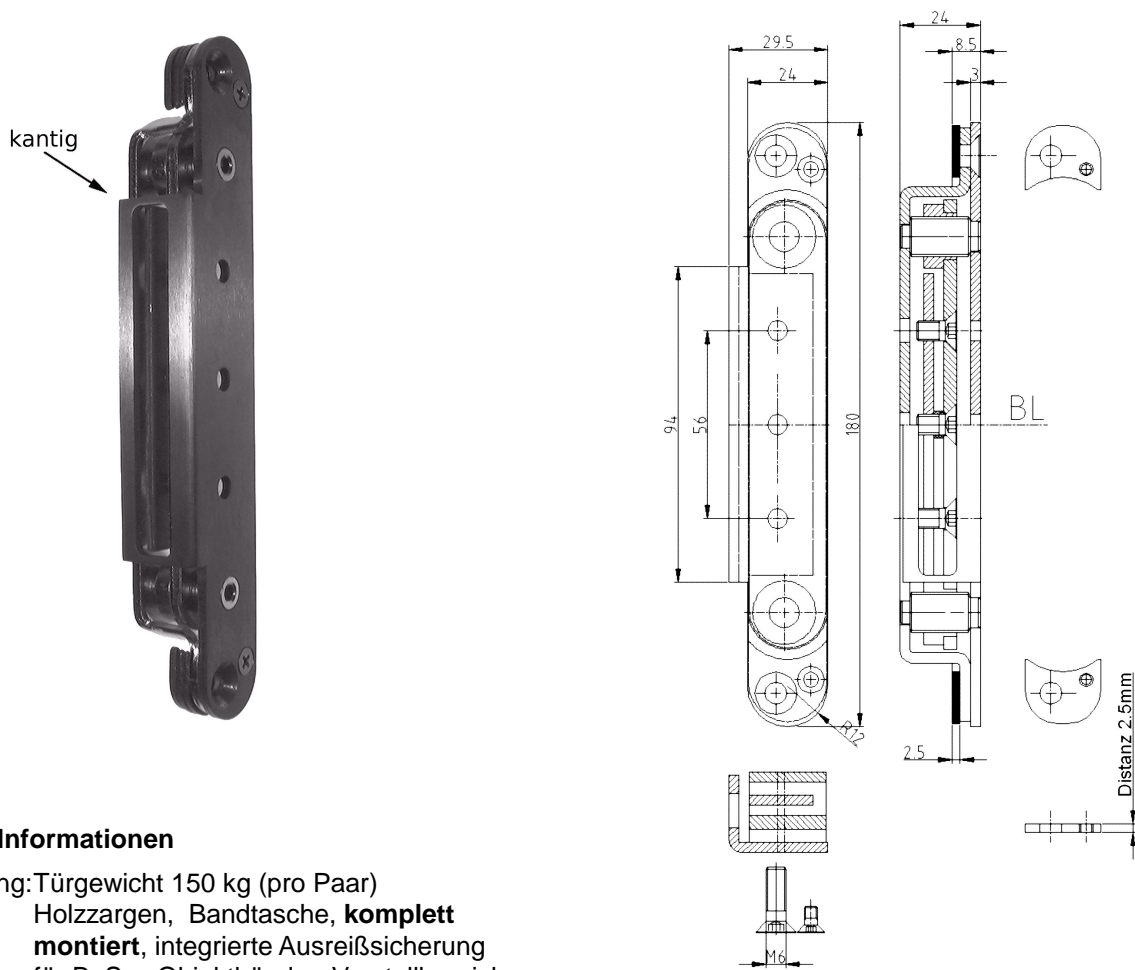

### Zusätzliche Informationen

- Normbelastung: Türgewicht 150 kg (pro Paar)  
 Anwendung: Holzzargen, Bandtasche, **komplett montiert**, integrierte Ausreißsicherung für BaSys-Objektbänder, Verstellbereich 3 mm, massive Frontplatte aus Stahl/Edelstahl, erhältlich in unterschiedlichen, vorkonfigurierten Einbauhöhen  
 Kombination: alle OBJECTA® 3-D Objektbänder mit 56 mm (VX) Anschlussmaß  
 Zubehör: Sicherheitsbleche (S. 02.A30 ff.)

### Anschlagzeichnung

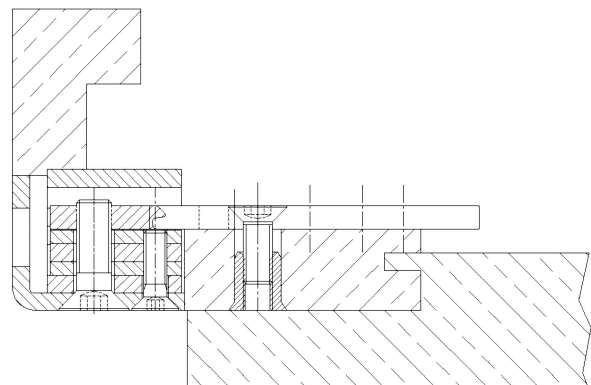

Artikel	Oberfläche	VE	Bemerkung
022555-1	Niro gebürstet	20	OBJECTA® STV74/56-1 3-D (8.5 m)
022798-1	vernickelt	20	OBJECTA® STV74/56-1 3-D (8.5 m)
022846-1	weiß besch.	20	OBJECTA® STV74/56-1 3-D (8.5 m)
037115-1	vergoldet	20	OBJECTA® STV74/56-1 3-D (8.5 m)
037116-1	matt vernickelt	20	OBJECTA® STV74/56-1 3-D (8.5 m)
037723-1	matt verchromt	20	OBJECTA® STV74/56-1 3-D (8.5 m)